

acaia



**Manuel d'utilisation
Acaia Pearl**

FW 2.0.009

Exclusion de responsabilité

Veillez étalonner votre balance avec un poids standard approprié (classe F₁ ou F₂). La précision d'une balance dépend de l'utilisation de poids de contrôle adéquats pour l'étalonnage. Pour plus de détails, veuillez consulter la section Étalonnage de ce manuel.

ATTENTION:

- 1. Ne placez pas directement des objets chauds sur la surface de pesage ; utilisez un tapis résistant à la chaleur.**
- 2. Toute modification effectuée sans le consentement du fabricant peut endommager la balance.**

Sommaire

4 Chapitre 1 : Présentation de la balance

- 4 Introduction
- 4 Spécifications
- 5 Vue d'ensemble
- 6 Accessoires
- 6 Touches
- 7 Indicateurs LED
- 8 Charger la batterie

9 Chapitre 2 : Démarrage

- 9 Préparation
- 10 Installation

11 Chapitre 3 : Fonctions

- 11 Fonctions de base
- 11 Modes
- 12 Mode 0 - Poids seulement
- 13 Mode 1 - Espresso
- 14 Mode 2 - Double affichage
- 15 Mode 3 - Démarrage du minuteur en versant
- 16 Mode 4 - Boisson
- 17 Mode 5 - Tare automatique

18 Chapitre 4 : Configuration

- 18 Accéder au menu de paramètres de la balance
- 19 Options du menu de paramètres
- 20 Minuteur de veille
- 20 Zéro automatique
- 20 Suivi de zéro
- 21 Son des touches
- 21 Plage de zéro
- 21 Filtre de pesage
- 22 Unité de pesage
- 22 Résolution de pesage
- 22 Mode Espresso
- 22 Mode Double affichage
- 23 Mode Démarrage du minuteur en versant
- 23 Mode Boisson
- 23 Mode Tare automatique
- 23 Configuration Bluetooth

24 Chapitre 5 : Étalonnage

- 24 Mode d'étalonnage

25 Annexes

- 25 Code d'erreur

Chapitre 1 : Présentation de la balance

Introduction

Nous vous remercions d'avoir choisi une de nos balances. Votre balance Acaia est conçue et fabriquée avec des normes strictes, et vous permettra de préparer de meilleurs cafés. Vérifiez premièrement si tous les articles sont présents dans l'emballage:

- Balance Acaia Pearl
- Tapis résistant à la chaleur
- Câble Micro USB

Démarrez alors avec les sections Préparation et Installation de ce manuel.

Pour bénéficier de toutes les fonctions de votre balance, suivez attentivement les procédures, exemples, et autres informations contenus dans ces pages.

Avertissement : Une utilisation incorrecte de ce produit peut causer des blessures ou des dommages physiques.

Spécifications

Modèle	AP001AT / AP004AT
Poids	500 g ± 5 g
Dimensions	W: 160 mm L: 160 mm H: 32 mm
Capacité maximale	2000 g / 70,55 oz
Poids minimum	0,1 g
Unités de mesure	g / oz
Précision	0,1 g
Répétabilité	0,1 g
Linéarité	1 d (d = 0,1 g / 0,5 g)
Limite d'indication	2060 g / 72,66 oz
Alimentation	5 V / 500 mA
Batterie	Lithium-ion, rechargeable 3.7 V 1100 mAh
Autonomie de la batterie	Jusqu'à 25 heures
Affichage	LED
Matériaux	PC
Connectivité	Bluetooth 4.0
Garantie	1 an
Contenu de l'emballage	1 balance Acaia Pearl (blanc / noir) 1 tapis résistant à la chaleur (noir / gris) 1 câble micro USB

Vue d'ensemble

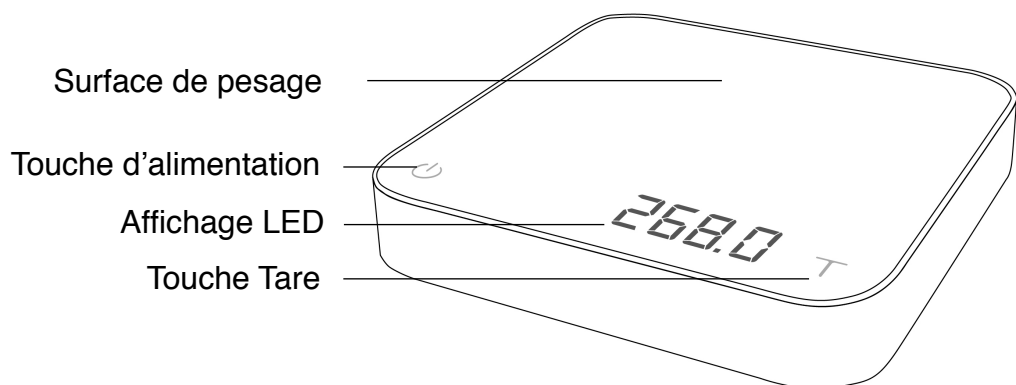

Vue avant

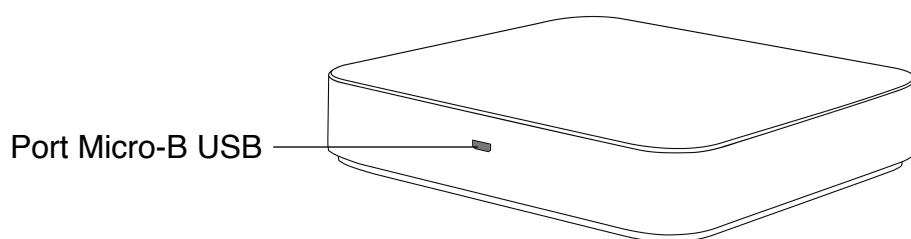

Vue arrière

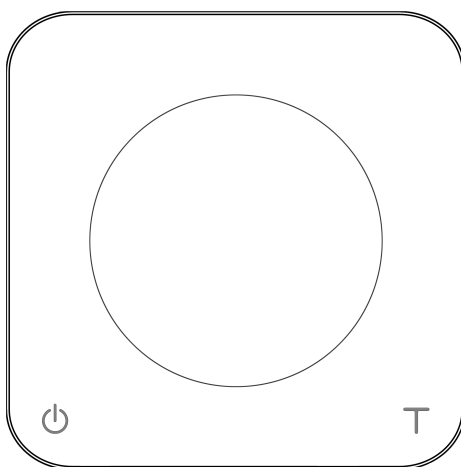

***Remarque : Pour plus de précision, placez le poids au centre de la balance.**

Accessoires

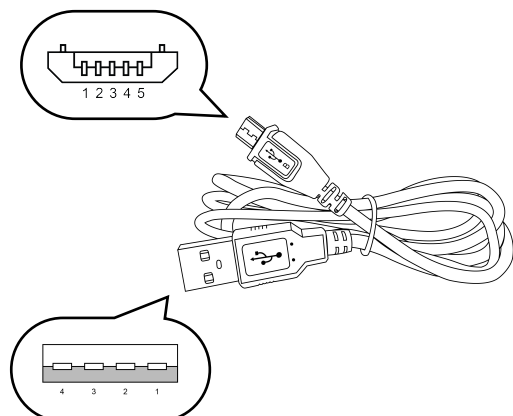

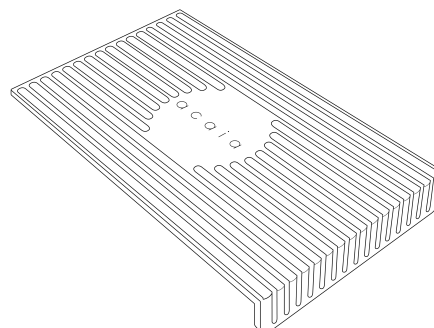

Câble micro USB



Tapis résistant à la chaleur

Touches

	Fonction	Exemple
 Touche d'alimentation 	Allumer	Appuyer longuement pour allumer la balance.
	Éteindre	Appuyer deux fois sur le bouton d'alimentation pour éteindre la balance.
	Changer les modes (défaut)	Une fois la balance allumée, appuyer 2 secondes pour passer entre les modes :
	Démarrer/suspendre/réinitialiser le minuteur	En mode Minuteur, appuyer pour lancer, arrêter ou réinitialiser le minuteur.
	Précédent	Dans le menu de paramètres, appuyer pour retourner au mode Poids seulement.
 Touche Tare 	Tarer	En mode de pesage, appuyer pour calculer la tare.
	Changer d'unité	Appuyer longuement pour passer entre grammes et onces en mode Poids seulement.
	Options des paramètres	Appuyer pour passer entre les options de chaque paramètre.
	Réinitialiser le mode	Appuyer deux fois pour réinitialiser un mode. Ceci remet le poids à zéro et le minuteur à 0.00.
	Confirmer	Dans le menu de paramètres, appuyer 2 secondes pour confirmer l'option sélectionnée.
	Étalonner	En mode Poids seulement, appuyer plusieurs fois pour passer au mode d'étalonnage.

* Voir **Chapitre 3 : Fonctions** pour plus de détails.

LED Indicators

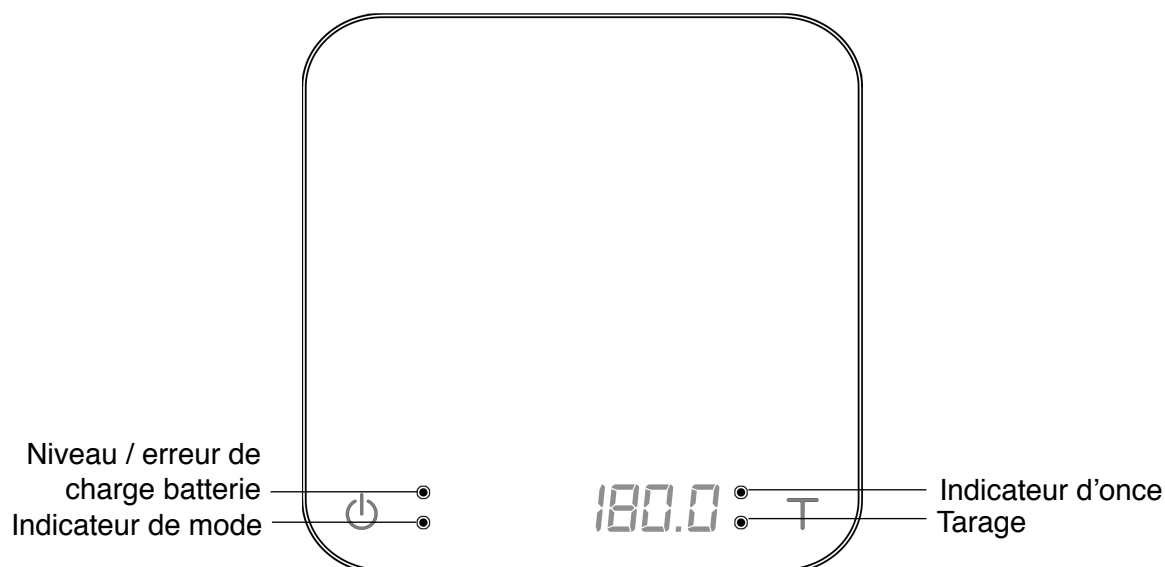

Niveau / erreur de charge de la batterie

L'indicateur LED orange au coin supérieur gauche s'allume quand vous chargez la batterie et s'éteint une fois la batterie complètement chargée. L'indicateur clignote ou ne s'allume pas si le câble USB ne fonctionne pas proprement.

Indicateur de mode

En mode Espresso, le minuteur affiche de 0 à 59 secondes et se réinitialise quand il atteint 60 secondes. L'indicateur LED orange au coin inférieur gauche s'allume lorsque le minuteur se réinitialise.

Tarage

L'indicateur vert de tarage au coin inférieur droit s'allume quand vous appuyez sur la touche Tare.

Indicateur d'once

L'indicateur vert d'once au coin supérieur droit s'allume lorsque l'unité de pesage est en onces.

Charger la batterie

- Chargez la batterie en branchant le câble USB dans une source d'alimentation:
 - Un ordinateur
 - Un chargeur USB avec une sortie de 5V/1A
 - Un chargeur allume-cigare avec une sortie de 5V/1A
- Il faut environ 1-2 heures pour recharger complètement la batterie. Veillez à ne pas laisser la batterie s'épuiser complètement, et à ne charger la balance qu'une fois par semaine, si nécessaire.
- Une batterie complètement chargée peut fonctionner continuellement environ 25 heures.
- Utilisez les apps d'Acaia pour visualiser le niveau de la batterie.
- * Veuillez noter : L'utilisation d'un bloc ou d'un concentrateur de charge « rapide » (délivrant plus de 5V/1A) peut endommager la carte de circuit de votre balance Acaia.

Chapitre 2 : Démarrage

Préparation

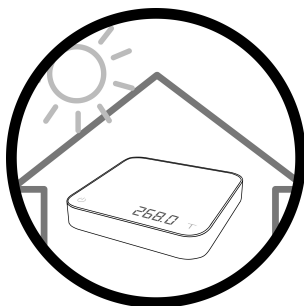

- La balance est destinée à une utilisation en intérieur.

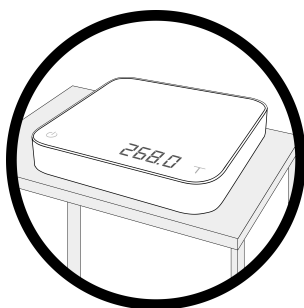

- Choisissez un lieu de travail stable, sans vibrations et, si possible, plat pour utiliser la balance.



- Ne placez pas la balance près d'appareils contenant des aimants.
- Évitez les pièces avec une température ambiante instable. Des températures en dessus de

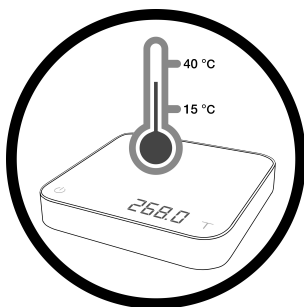

- 40°C ou en dessous de 15°C peuvent affecter la précision de la balance.

Installation

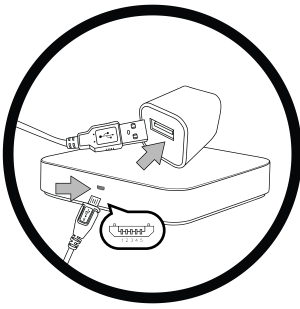

- Pour charger, branchez le câble USB dans le port micro-B USB au dos de la balance.



- Appuyer longuement sur la touche d'alimentation pour allumer la balance.



- Assurez-vous d'utiliser un tapis résistant à la chaleur sous les objets chauds.

Chapitre 3 : Fonctions

Fonctions de base

Action	Opération
Allumer la balance	Appuyer longuement sur la touche d'alimentation
Éteindre la balance	Appuyer deux fois sur la touche d'alimentation
Changer de modes	Appuyer longuement sur la touche d'alimentation lorsque la balance est allumée
Calculer la tare	Appuyer sur la touche Tare
Réinitialiser le mode	Appuyer deux fois sur la touche Tare

Modes * Pour activer/désactiver les modes, voir Chapitre 4 : Configuration, page 18.

Mode 0 - Poids seulement

Mode 1 - Espresso

Mode 2 - Double affichage

Mode 3 - Démarrage du minuteur en versant

Mode 4 - Boisson

Mode 5 - Tare automatique

Mode 0 – Poids seulement

En mode Poids seulement, la balance affiche uniquement le poids en grammes ou onces.



Affichage

- Deux unités de pesage sont disponibles en mode Poids seulement : grammes et onces. En onces, un voyant apparaît au coin supérieur droit de l'affichage LED et la balance affiche 0.000.
- La précision de lecture est de 0,1 g et de 0,005 oz.
- Le LED affiche [0.0] si l'unité est en grammes.

Action	Opération
Calculer la tare	Appuyer sur la touche Tare
Passer entre g/oz	Appuyer longuement sur la touche Tare
Réinitialiser le mode	Appuyer deux fois sur la touche Tare
Changer de modes	Appuyer longuement sur la touche d'alimentation

Mode 1 – Espresso

Paramètres de durée et pesage configurés pour les espressos.



Affichage

- Ce mode affiche le minuteur sur la gauche et l'unité de pesage sur la droite.
- Le minuteur affiche de 0 à 59 secondes et se réinitialise quand il atteint 60 secondes. L'indicateur de mode clignote lorsque le minuteur se réinitialise.
- Si le poids dépasse 999 grammes, le LED affiche uniquement le nombre entier (le point décimal n'est pas affiché). Le LED affiche un maximum de 1999 g. Si le poids dépasse 1999 grammes, la balance affiche [- - -].

Action	Opération
Démarrer/suspendre/réinitialiser le minuteur	Appuyer sur la touche d'alimentation
Calculer la tare	Appuyer sur la touche Tare
Réinitialiser le mode	Appuyer deux fois sur la touche Tare
Changer de modes	Appuyer longuement sur la touche d'alimentation

Mode 2 - Double affichage

En mode Double affichage, la balance affiche [0:00 0.0], avec le minuteur sur la gauche et le poids sur la droite.



Affichage

- Deux unités de poids sont disponibles en mode Double affichage : grammes et onces.
- En grammes, le LED affiche [0.00 0].
- En onces, le LED affiche [0.00 0.00].
- La durée maximum affichée est de 9 minutes et 59 secondes. Le poids est affiché sur la droite de 0 à 999. Lorsque la valeur dépasse 1000, elle redémarre de 0 et l'indicateur de mode clignote.

Action	Opération
Démarrer/suspendre/réinitialiser le minuteur	Appuyer sur la touche d'alimentation
Calculer la tare	Appuyer sur la touche Tare
Réinitialiser le mode	Appuyer deux fois sur la touche Tare
Changer de modes	Appuyer longtemps sur la touche d'alimentation

Mode 3 – Démarrage du minuteur en versant

Placez un objet sur la balance. Appuyez sur la touche d'alimentation pour calculer automatiquement la tare et préparer le minuteur à détecter le débit d'eau. Le minuteur clignote, indiquant qu'il est prêt. Commencez à verser, et le minuteur démarre. Le minuteur s'arrête lorsque vous retirez le matériel d'infusion.



Affichage

- Le LED affiche [0:00 0] avec le minuteur sur la gauche et le poids en grammes sur la droite.
- Le LED affiche [0:00 0.00] avec le minuteur sur la gauche et le poids en onces sur la droite.
- Le minuteur compte de [0:00] à [9:59] puis s'arrête.

Action	Opération
Démarrer automatiquement	Appuyer sur la touche d'alimentation
Tarer	Appuyer sur la touche Tare
Arrêter le minuteur	Quand le minuteur est en marche, appuyer sur la touche d'alimentation
Réinitialiser le mode	Appuyer deux fois sur la touche Tare
Changer de modes	Appuyer longuement sur la touche d'alimentation

Mode 4 – Boisson

Conçu pour mesurer les débits et l'extraction. Suivez les instructions sur l'affichage pour placer la carafe/tasse, le filtre, et le café (appuyez sur la touche Tare entre les étapes). Le minuteur démarre lorsque le débit d'eau est détecté. Le minuteur s'arrête si vous appuyez sur la touche d'alimentation ou enlevez les objets (le goutteur). Le poids net du café (sans les autres objets) clignote sur l'affichage.



Affichage

- Deux unités de pesage sont disponibles en mode Boisson : grammes et onces.
- Dès que le poids est stabilisé ou que vous appuyez sur la touche Tare, l'étape suivante est affichée sur l'écran.
- Une fois l'infusion terminée, et APRÈS le retrait du filtre, l'affichage clignote entre le poids de l'eau et le poids de la boisson (marqué avec un "b").

Affichage	Action/Description
<i>CUP</i>	Placer la carafe/tasse sur la balance
<i>FLE</i>	Placer le filtre dans le goutteur et placer sur la carafe/tasse
<i>COF</i>	Verser le café sur le filtre
Timer Flashes	Prêt à infuser
<i>-FLE-</i>	Retirer le filtre
<i>bxxxx.x</i> <i>xxx.x</i>	Poids de la boisson Poids total

Action	Opération
Étape suivante	Appuyer sur la touche Tare
Étape précédente	Appuyer sur la touche d'alimentation
Arrêter le minuteur	Appuyer sur la touche d'alimentation
Réinitialiser le mode	Appuyer deux fois sur la touche Tare
Changer de modes	Appuyer longtemps sur la touche d'alimentation

Mode 5 – Tare automatique (après version 2.0.008)

Affiche uniquement le poids. La tare est calculée automatiquement quand vous posez un objet sur la balance et quand vous l'enlevez.



Affichage

- Le LED affiche [AtT 0] avec le minuteur sur la gauche et le poids en grammes sur la droite.
- Le LED affiche [AtT 0.00] avec le minuteur sur la gauche et le poids en onces sur la droite.

Action	Opération
Calculer la tare	Appuyer sur la touche Tare
Réinitialiser le mode	Appuyer deux fois sur la touche Tare
Changer de modes	Appuyer longuement sur la touche d'alimentation

Chapitre 4 : Configuration

Accéder au menu de paramètres de la balance

Comment afficher le menu de paramètres

1. Quand la balance est éteinte, appuyez longuement sur la touche d'alimentation.
2. Lorsque l'affichage indique [\rightarrow R C A I R] puis [S E E t], continuez d'appuyer sur la touche d'alimentation et appuyez sur la touche Tare.
3. Relâchez les deux touches lorsque [F . 0 0 0 0] est affiché.
4. Appuyez longuement sur la touche Tare pour déplacer le chiffre clignotant vers la droite. Répétez cette étape quatre fois pour passer au menu de paramètres, et afficher le premier paramètre, [S L E E P].

Comment utiliser les touches dans le menu de paramètres

1. Appuyez sur la touche Tare pour passer entre les paramètres.
2. Appuyez longuement sur la touche Tare pour afficher le sous-menu de chaque paramètre.
3. Appuyez sur la touche Tare pour passer entre les paramètres individuels des sous-menus.
4. Appuyez longuement sur la touche Tare pour sélectionner une option et fermer le sous-menu.
5. Appuyez sur la touche d'alimentation pour quitter les paramètres et retourner en mode Poids seulement.

Options du menu de paramètres

Paramètre	Affichage	Options	Défaut
Minuteur de veille	<i>SLEEP</i>	5, 10, 20, 30, 60, Off	5
Zéro automatique	<i>0.AUTO</i>	On, Off	Off
Suivi de zéro	<i>TRACÉ</i>	2d, 3d, Off	2d
Son des touches	<i>BEEP</i>	On, Off	On
Plage de zéro	<i>0.RANGE</i>	2, 100	100
Filtre de pesage	<i>FILT.</i>	2, 4, 6, 8, 16, 32, 64, 128	16
Unité de pesage	<i>Unit</i>	Gram, Ounce	Gram
Résolution de pesage	<i>RESOL</i>	Default, High	Default
Mode Espresso	<i>MODE_1</i>	On, Off	Off
Mode Double affichage	<i>MODE_2</i>	On, Off	On
Mode Démarrage du minuteur en versant	<i>MODE_3</i>	On, Off	Off
Mode Boisson	<i>MODE_4</i>	On, Off	Off
Mode Tare automatique	<i>MODE_5</i>	On, Off	On
Configuration Bluetooth	<i>bt.SET</i>	On, Off	On

Minuteur de veille [*SLEEP*]

1. Le minuteur de veille peut aussi être configuré avec les apps d'Acaia.
2. Le nombre indique la durée avant que la balance ne s'éteigne automatiquement. Par exemple, si vous sélectionnez 10, la balance s'éteint après 10 minutes d'inactivité si elle n'est pas connectée à un appareil mobile.
3. Appuyez sur la touche Tare pour passer entre les paramètres.
4. Pour confirmer la sélection et quitter le sous-menu, appuyez 1 seconde sur la touche Tare jusqu'à ce que le paramètre suivant, [*O.AUTO*], s'affiche.

Zéro automatique [*O.AUTO*]

1. Si cette option est désactivée, le poids initial sur la balance doit être inférieur à 50% de la capacité, c.-à-d. moins de 1 kg avant que la balance ne s'allume ; sinon, une erreur [*Er.303*] se produit. La balance ne fonctionnera pas jusqu'au retrait du poids initial.
2. Si cette option est activée, la balance affiche directement le poids initial même s'il est supérieur à 50% de la capacité.
3. Pour confirmer la sélection et quitter le sous-menu, appuyez 1 seconde sur la touche Tare jusqu'à ce que le paramètre suivant, [*TrACE*], s'affiche.

Suivi de zéro [*TrACE*]

1. Le suivi de zéro est une fonction qui permet de compenser les fluctuations de lecture du poids au point zéro pour faciliter l'utilisation de la balance. La balance Pearl peut compenser la fluctuation jusqu'à une valeur de 2 d selon les normes de pesage industriel.
2. OFF : Il n'est pas recommandé de désactiver cette fonction pour éviter que l'indication de zéro varie selon la température ambiante.
3. 0,5 d ~ 3 d : Par exemple, chaque division est de 0,1 g, 3 d = 0,3 g. Si le suivi de zéro est réglé sur 3 d, un poids entre +/- 0,3 g sur la balance est remis à zéro.
4. 2 d est la valeur recommandée pour la balance Acaia.
5. Pour confirmer la sélection et quitter le sous-menu, appuyez 1 seconde sur la touche Tare jusqu'à ce que le paramètre suivant, [*bEEP*], s'affiche.

Son des touches [*bEEP*]

1. Le son des touches peut aussi être configuré avec les apps d'Acaia.
2. Utilisez cette fonction pour activer ou désactiver le bip des touches.
3. Pour confirmer la sélection et quitter le sous-menu, appuyez 1 seconde sur la touche Tare jusqu'à ce que le paramètre suivant, [*0.rRnGE*], s'affiche.

Plage de zéro [*0.rRnGE*]

1. Ce paramètre détermine si la touche Tare exécute l'opération de zéro au lieu de l'opération de tarage.
2. Si la valeur est 2, la plage de l'opération de zéro est 2% de la capacité, c.-à-d. +/- 40 g pour la balance Acaia. Lorsque vous appuyez sur la touche Tare, un poids entre +/- 40 g est remis à zéro et un poids en dehors de cette plage est taré.
3. Si la valeur est 100, la plage de l'opération de zéro est 100% de la capacité, c.-à-d. +/- 2 kg pour la balance Acaia. Par conséquent, au lieu de l'opération de tarage, l'opération de zéro est exécutée chaque fois que vous appuyez sur la touche Tare.
4. Remarque : La différence entre ces deux opérations est que l'opération de zéro ignore simplement le poids et affiche 0 alors que l'opération de tarage déduit le poids du résultat du pesage. Cependant, l'opération de zéro n'augmente pas la capacité de la balance.
5. Pour confirmer la sélection et quitter le sous-menu, appuyez 1 seconde sur la touche Tare jusqu'à ce que le paramètre suivant, [*Fi l t .*], s'affiche.

Filtre de pesage [*Fi l t .*]

1. Le nombre affiché indique le paramètre de filtre actuel, déterminant la vitesse de réaction au poids du récepteur de charge et la valeur de pesée. Le résultat de la pesée est plus stable avec une valeur élevée, mais aussi plus lent.
2. Appuyez sur la touche Tare pour modifier le paramètre.
3. Pour confirmer la sélection et quitter le sous-menu, appuyez 1 seconde sur la touche Tare jusqu'à ce que le paramètre suivant, [*Un t*] s'affiche.

Unité de pesage [*Unit*]

1. L'unité par défaut est réglée sur gramme si [*g*] est sélectionné et sur once si [*oz*] est sélectionné.
2. Appuyez sur la touche Tare pour passer entre grammes et onces.
3. Pour confirmer la sélection et quitter le sous-menu, appuyez 1 seconde sur la touche Tare jusqu'à ce que le paramètre suivant, [*RESOL*] s'affiche.

Résolution de pesage [*RESOL*]

1. La résolution est réglée sur [*DEFAULT*] par défaut, avec une division de 0,1 g pour poids inférieurs à 1000 g et de 0,5 g de 1000 g à 2000 g.
2. En mode de résolution élevée, la division est de 0,1 g pour tous les poids de 0 g à 2000 g.
3. Appuyez sur la touche Tare pour changer la résolution entre [*DEFAULT*] et [*hi Gh*].
4. Pour confirmer la sélection et quitter le sous-menu, appuyez 1 seconde sur la touche Tare jusqu'à ce que le paramètre suivant, [*MODE_1*] s'affiche.
5. Remarque : En mode de résolution élevée, l'écran affiche [*0:00 0.00*] avec le minuteur dans le mode Double affichage et les modes de démarrage automatique.

Mode Espresso [*MODE_1*]

1. Le paramètre par défaut du mode Espresso est OFF, ce qui signifie qu'il est désactivé.
2. ON : Le mode Espresso est activé.
3. OFF : Le mode Espresso est désactivé.
4. Pour confirmer la sélection et quitter le sous-menu, appuyez 1 seconde sur la touche Tare jusqu'à ce que le paramètre suivant, [*MODE_2*] s'affiche.

Mode Double affichage [*MODE_2*]

1. Le paramètre par défaut du mode Double affichage est ON, ce qui signifie qu'il est activé.
2. ON : Le mode Double affichage est activé.
3. OFF : Le mode Double affichage est désactivé.
4. Pour confirmer la sélection et quitter le sous-menu, appuyez 1 seconde sur la touche Tare jusqu'à ce que le paramètre suivant, [*MODE_3*] s'affiche.

Mode Démarrage du minuteur en versant [*Mode_3*]

1. Le paramètre par défaut du mode Démarrage du minuteur en versant est OFF, ce qui signifie qu'il est désactivé.
2. ON : Le mode Démarrage du minuteur en versant est activé.
3. OFF : Le mode Démarrage du minuteur en versant est désactivé.
4. Pour confirmer la sélection et quitter le sous-menu, appuyez 1 seconde sur la touche Tare jusqu'à ce que le paramètre suivant, [*Mode_4*] s'affiche.

Mode Boisson [*Mode_4*]

1. Le paramètre par défaut du mode Boisson est OFF, ce qui signifie qu'il est désactivé.
2. ON : Le mode Boisson est activé.
3. OFF : Le mode Boisson est désactivé.
4. Pour confirmer la sélection et quitter le sous-menu, appuyez 1 seconde sur la touche Tare jusqu'à ce que le paramètre suivant, [*Mode_5*] s'affiche.

Mode Tare automatique [*Mode_5*]

1. Le paramètre par défaut du mode Tare automatique est ON, ce qui signifie qu'il est activé.
2. ON : Le mode Tare automatique est activé.
3. OFF : Le mode Tare automatique est désactivé.
4. Pour confirmer la sélection et quitter le sous-menu, appuyez 1 seconde sur la touche Tare jusqu'à ce que le paramètre suivant, [*bt_5Et*] s'affiche.

Configuration Bluetooth [*bt_5Et*]

1. ON : Bluetooth est activé. La balance accepte les connexions Bluetooth. Vous pouvez utiliser les apps Acaia pour connecter la balance.
2. OFF : Bluetooth est désactivé. La balance n'accepte pas les connexions Bluetooth.
3. Pour confirmer la sélection et quitter le sous-menu, appuyez 1 seconde sur la touche Tare jusqu'à ce que le paramètre [*SLEEP*] s'affiche.

Chapitre 5 : Étalonnage



Mode d'étalonnage

1. Lorsque que la balance est en mode Poids seulement et l'unité de pesage en grammes, appuyez rapidement plusieurs fois sur la touche Tare jusqu'à ce que l'écran affiche [*CAL*] puis [*500*].
2. Placez un poids d'étalonnage de 500 g sur la balance : la balance effectue la procédure d'étalonnage.
3. Le LED affiche [*_End_*] une fois l'étalonnage terminé. Vous pouvez alors retirer le poids.

*** Remarque : Vous pouvez aussi utiliser des poids d'étalonnage de 100 g, 1000 g, 1500 g ou 2000 g.**

Annexes

Code d'erreur

Code d'erreur	Description
100	Erreur de code
101	Erreur EEPROM
102	Erreur de lecture AD
	Surcharge : le poids dépasse la capacité maximale
	Sous-charge : le poids est inférieur à la capacité minimale
303	Impossible d'initialiser le point zéro, car le poids initial dépasse la limite (50% de la capacité)
304	Effectuer l'étalonnage dans un environnement stable, sans vent ou vibrations, etc.
802	Impossible d'effectuer le tarage, le poids dépasse la plage de tarage
803	Impossible d'effectuer le tarage, le poids n'est pas stable
900	Erreur de mot de passe (le mot de passe par défaut est 0000)

Copyright

Le manuel d'utilisation est protégé par copyright. Tous droits réservés. Aucune partie du manuel d'utilisation ne peut être reproduite, traitée, dupliquée ou publiée sous quelque forme que ce soit, par photocopie, microfilmage, réimpression ou toute autre méthode, en particulier électronique, sans l'accord par écrit d'Acaia.

© Acaia, Cupertino, CA, 2020.